

営業時間 祭日も営業中
 月曜日～土曜日 朝8時～夕方5時
 祭日 朝8時～12時(午前中のみ)
 (祭日の配達業務は行っておりません)
 日曜日は休業日とさせていただきます。

がんばれ！ 設備店さん

快適な暮らしは快適な現場作業から

金子商会はお客様に
 三つのゼロをご提案
 ・在庫コスト ゼロ
 ・現場待ち時間 ゼロ
 ・現場の不満 ゼロ

2010年
2月号

〒751-0859

山口県下関市川中本町2-7

株式会社金子商会 金子義亮

電話番号 083-253-1138

ファックス 083-253-2243

ホームページ <http://kanekoshoukai.net/>

バンクーバーオリンピックが 盛り上がりつつあります

今月もお世話になっております。いつもご注文いただきありがとうございます。

一月は行く二月は逃げる三月は去ると申しますが本当に月日がたつのは早いものです。

この原稿は二月十九日に書いています。バンクーバー冬季オリンピックの真っ最中です。今マスコミを賑わせているのが、スノーボードの國母選手。

今回の騒動は、彼の服装に対して「格好がだらしない」「日本の恥だ」ということでマスコミ向けに謝罪会見が開かれました。その時に、舌打ちをしたりと、態度が悪かったことが火に油を注いだ形になったようです。

オリンピックの代表に選ばれるということは、やっぱり相当な努力をしているのだと思います。それこそ血の汗のむような練習をしているのでしよう。そして結果は八位入賞という立派なものでした。

ニュースや新聞では、ほとんど取り上げていませんが、海外のマスメディア、例えば、英語記事のブルーチャリダーのダイアン・デリベリー(Dyan Derbyberry)氏は、以下のように日本のメディアの反応を批判しています。

表現の自由を強く支持する者としてのニュースは非常に興味がある。

五輪の試合が始まるまでメディアは報じるネタが欲しいのかも知れないが、選手がまぶたに今リンクやスロープへ立ち入るようになっているのに服装がだらしないものにもないだろう。

ねえ、(日本をめぐって)ジャーナリストたち、服装の(日本は)流行ファッション雑誌の(ウォーク誌に任)つておじやないか。

服装は確かに試合の重要な一部かもしれないけど、(日本人をめぐって)選手は服装の(日本は)流行ファッション雑誌の(ウォーク誌に任)つておじやないか、実際のイベントを批評すべからぬ。

「同じ話題がニュースから消え、皆が本場のプロのジャーナリズムを皆が享受しおじやないか。」

さて、経営者としては、國母くんのようなクセがあるけど、実力がある人材を最大に活かすためにどうするかを考えないといけないと思います。

自分がJOCの役員や橋本聖子さんの立場だったらどうしたらうと考えてみました、

「服装についてのクレーム」と「成果を出す(こ)ではメダルなどの結果を出す(こ)」

ことについては直接の関連性はないと考えます。ですからこんなふうに答えるかもしれません。

「あの服装を不適切でカッコ悪いと考える人も多いいと思います。自分も、多少カッコ悪いなと思いますが、ただ彼のポリシーは大切にしたいと思えますし、ファッションとしての主張は認めたいと考えています。今回のご指摘は、空港での服装ですし、私たちとしては『公式の場』であるとは考えていません。公式

の場ではTPOを考えて対処させますし、実際にそのような場所では本人もスーツをきちんと着こなしています。」と、そしてあのような謝罪会見は開かなかったと思います。今回の騒動で彼の結果に悪い影響が出ていたとすれば、それは、スキー連盟や選手団のマネジメントが下手だったことが原因と言えるのではないのでしょうか？

転じて今回のことを会社経営にあてはめてみることも大事だと思えました。

社員教育や研修などどうするべきか？社員の服装について口を出すべきか、なにか批判が起きたときに会社として、リスクマネジメントをどうするのか？

いろいろ考えておかなければなりません。そして、無責任に批判する人のほとんどは、自社のユーザーではないことも多いのです。

まあスノボの選手なのでから服装は逆にアレでいいのだと思います。國母くん！おつかれませまでした！

金子商会代表 金子義亮

最近読んだ本

「社長になる人に知ってほしいこと」という本を読みました。松下電器創業者、経営の神さまとも呼ばれる松下幸之助さんにいろいろな言葉をまとめたものです。六つの章で構成されています。

- 一、熱意の章
 - 二、覚悟の章
 - 三、信念の章
 - 四、素直の章
 - 五、信頼の章
 - 六、飛躍の章
- 全部で四二のコラムからなっています。
- 売人としての心得が松下さんの言葉として語られており、自分も襟を正しながら読まずにはいられません。
- 一部を抜粋します。
- ぼくは今まで、もう会社が小さいときか

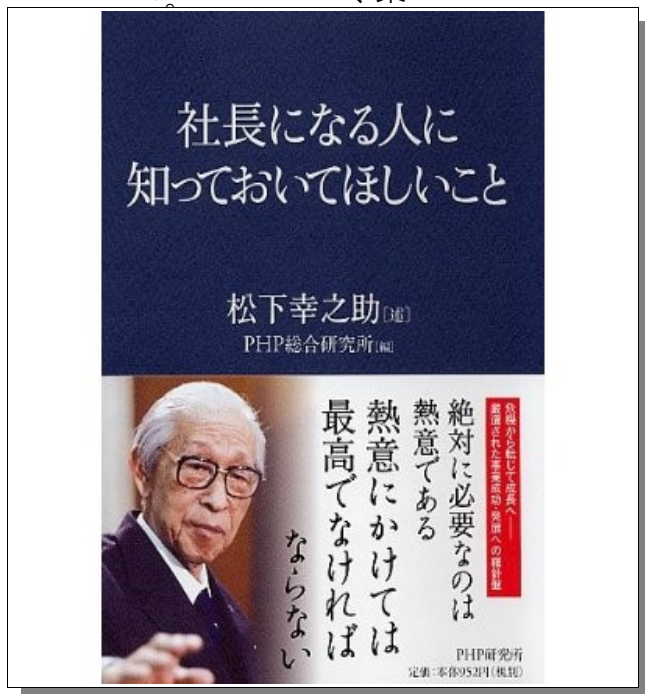

ら、ちつとも変わっていないんです、ぼくの考え方は。最近はこのちつで定価をつけますわな。そしてお得意先に「この値段で売りますから」と言うても、値切る人は一人もありませんよ。素人の方は値切るかわからんけどね、問屋さんとか小売屋さんは値切らないですよ。だから非常に責任が重いんです。

値切ってくれるのであればね、高くつけたって安心です。値切ってくれるから適当に値段が成り立ちますわな。値切ってくれないようになると、高ければ買わないと言うことです。買うか買

わんかという境目で値をつけるのやから、これは非常にむずかしいです。それが今、私が自分で感じることですわ。

しかし小さいあいだはね、こちが値をつけても、「何を言うてる、そんなもの売れるか、相場はこうやで」と、こうなりますわな。したがって、小さいあいだは自分で値をつけられません。そうすると、むこうに付けてもらわないとしようがない。

まあ買う人は安くつきますわね。「松下さんこれ高いな、よそはもつと安いで」と、こう言う場合があります。そのときにぼくはね、「しろうがおまへんなあ」というて、まけなかつたんです。

そのとき、ぼくの目に浮かんだのは従業員の姿ですわ。原価が一円のものを一円十五銭と言うて、高いとおっしゃる。すると自分の働きが悪いのかということですね。自分の働きが悪ければ、これはしかたない。しかし顧みて、自分の働きは悪くない。一所懸命働いている。よそよりコストが

高くついているはずがない。またそのとき、十人なら十人の者が朝の七時から晩の七時まで一所懸命働いて、汗水流しているのをこの目でみていますわな。

ぼくは、その人たちの成果というものを、無にすることはできないと思っただんです。だから「高いからまける」と言われても、「私のほうは一所懸命に働いております。それでそんな下手な作り方もしてない。あなたが高いとおっしゃれば、これはもうやむをえない。まかりませんから、どうぞよそをお買いください」といいます。「そうか、そう言うならしろうがない、買ってやる」と、こうなるわけです。

そのときにぼくが、それはしろうがないなあ、よそが安うするのやったら、うちも安うしないとしろうがないなあと思ったら、あきまへんのや。ぼくはそのときに、一所懸命働いておったかどうかということ自分で考えた。また従業員の十人なら十人が、汗水たらして働いているその成果を、自分の意思によつて無にすることができない。そう考えると、非常に強いものが出てくるわけです。そうすると通るんですな。

むこうは駆け引きしているわけです。一円二十銭のものを

一円十五銭にまけると言うていられるわけですね。こっちは初めから十五銭と言うている。こっちは値段ちつともまけない。けれど。結局はぼくのほうがあくなくつとるのやね。だから、だんだん信用がついてきて、しまいはちつとも値切らない。こっちは言ったら、「よろしい」というようなもんなんです。勝負が早いです。それなら儲かりますわ。そういうことですね。

何ごとにもやつぱり自分で正しいと思うことには強い。自分に誤ったところがあれば弱くなりますわ。それといま言うたように、従業員が一所懸命にやっているのに、自分が簡単に当を得ない値段をつけることは、その十人の人の働きを殺すことになりまます。これは自分として許されないことやと私、思うんですね。

ちなみに、この言葉は昭和四二年に語られたものです。昭和四二年は僕が生まれた年でもあります。一〇〇年に一度の不況ということがよく言われますが、昔も今も変わらないように思います。

「社長になる人に知ってほしいこと」松下幸之助[述]PHP総合研究所[編]

設備工事の基礎知識

塩ビ管継手施工の基礎知識

インサート給水栓

継手について

Q：インサート給水栓継手の施工上の注意点を教えてください。

インサート給水栓継手は、金属製の管や継手、水栓が直接ねじ込まれます。塩ビ継手は金属と比較すると機械的強度が弱いため、特に以下の点で注意が必要です。

一、ねじ接続部にはシールテープまたはガスケットをご使用ください。液状ガスケット

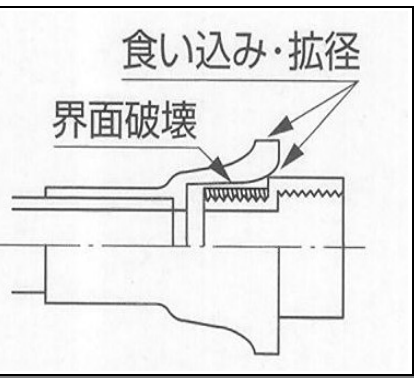
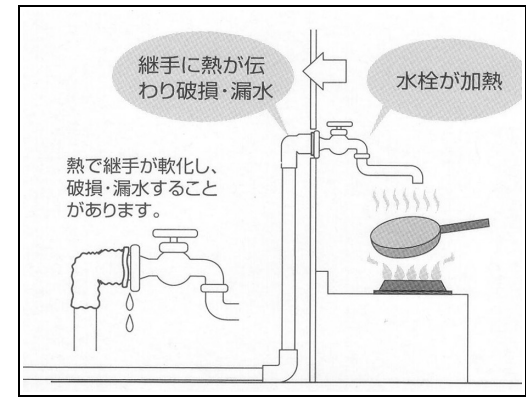
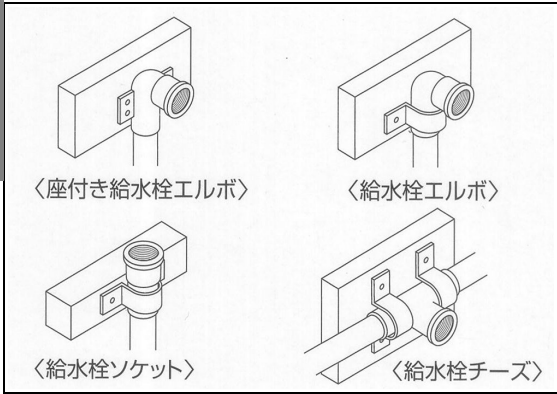
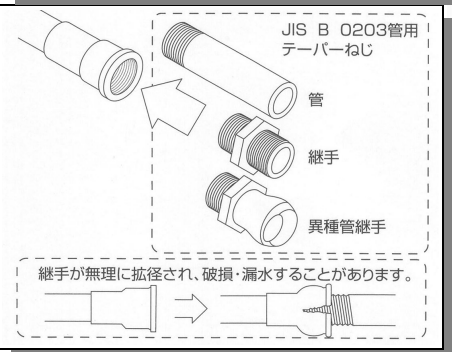
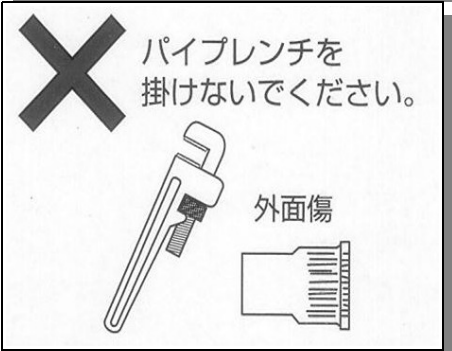
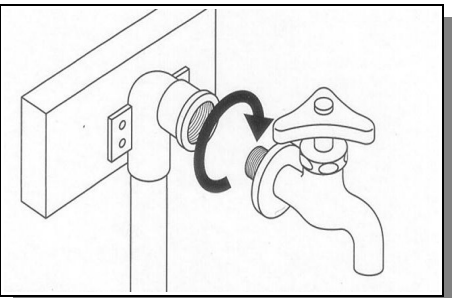
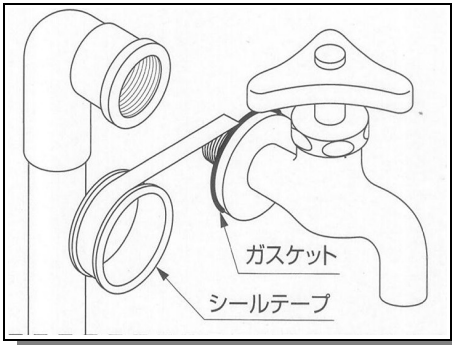

ト(ヘルメチックなど)は使用しないでください。成分中の有機溶剤により継手が破損、漏水することがあります。

二、継手をしっかりと固定してください。

固定しないと荷重により管、

継手が破損し、漏水することがあります。継手をしっかりと固定した上で、水栓をねじ込んでください。ねじ込む時はパイプレンチを掛けないでください。継手が傷ついたり、締め過ぎとなりやすく破損・漏水の原因となることがあります。

三、厨房など、周囲が高温

になる場所では使用しないでください。水栓が加熱し、継手に熱が伝わり破損・漏水することがあります。熱影響を受けるおそれのある部分は金属管など耐熱性の高い管材をご使用ください。

四、テーパードリルをねじ込みすぎると、継手が破損、漏水することがあります。継手がムリに拡張され、破損・漏水することがあります。

携帯電話で投稿できます
商品問い合わせに便利！
写真メール掲示板
こちらからどうぞ



在庫あります

■狭いところに
設置可能な通気弁

■戸建て住宅・低層住宅用
排水通気弁
「ドルゴプラス」発売中。

今日のおすすめ情報

新商品・新在庫のお知らせ

■先鉄三六くん
バラ売しています。



ルメチックから100グラム入の小さいサイズが登場しました。

HT-Seal F-109 は、JWWA K-106及びJWWA S-142 国土交通省などの規格適合品です。 鑄鉄・ライニング鋼管の管端部やネジ部の防食シール剤として使用できます。 無毒性の上水、給湯、蒸気（150度）配管にも、一般配管にも使用できます。 シックハウスの原因のひとつであるトルエンキシレンを一切使用していない環境対策品です。（アクリル系樹脂 メタンール20〜25%）

■鋼管用シール剤

100グラム入

これまで「500グラム入のため、使い切る前に乾いてしまう」という苦情が多かったのですが、今回へ



のんびり日記

名刺つばい小冊子というか、小冊子つばい名刺を作ってみました。

表紙はこのようなデザインになります。



表紙裏表紙を入れて8ページの冊子になります。元の

形はB4のコピー用紙1枚です。下の写真のように印刷したものにハサミを入れて折りたたむと、約六センチ×九センチほどの小冊子になるのです。けっこう興味を引かれますよ。

小手先のテクニクですがやってみましょう。

自分は昨年実験的に、こ

の特殊な名刺を配布したのですが、そのときに、

「この小冊子名刺は百円にしました。」

曰く

「名刺は普通のデザインのものや百円の物があるのですが、どちらにしますか？」

という感じでした。

驚くことに、買ってくれる人が三割くらいいました（勉強会や研修会の質によるかもしれませんが…）

異業種交流会で、名刺を有料にするのって結構面白かったですよ。

「いくらなら買いますか？」



と尋ねてみるのも面白いかもしれません。

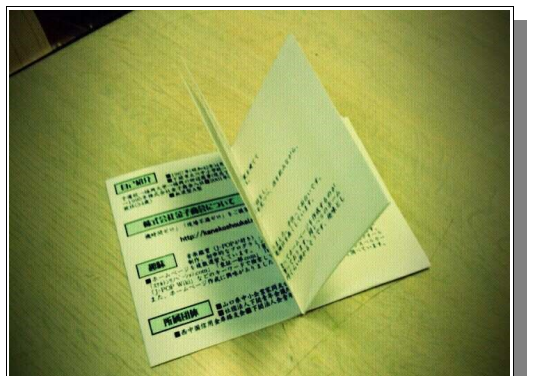

ちなみに、こういう特殊な名刺は名刺ホルダーに保存したりスキャナーで読み込んで住所データに変換するような時に不便ですので、相手のことを考えて、「普通の規格の名刺も一緒に渡す」ことも大事だと思えます。あと、邪魔だったら捨ててください。と一言をえするのも大切かもしれません。売り込みをするのも大切ですが、「相手がデータ管理しやすいようにする」心遣いも忘れたくないですね。

金子義亮