

金子商会はお客様に
三つのゼロをご提案
・在庫コスト ゼロ
・現場待ち時間 ゼロ
・現場の不満 ゼロ

がんばれ！ 設備屋さん

快適な暮らしは快適な現場作業から

営業時間 祭日も営業中
月曜日～土曜日 朝8時～夕方5時
祭日 朝8時～12時(午前中のみ)
(祭日の配達業務は行っておりません)
日曜日は休業日とさせていただきます。

〒751-0859

山口県下関市川中本町2-7

株式会社金子商会 金子義亮

電話番号 083-253-1138

ファックス 083-253-2243

ホームページ <http://kanekoshoukai.net/>

2014年
5月号

がんばれ！設備屋さん おかげさまで6周年

毎月発行しているこの「がんばれ！設備屋さん」ですが、この形式になって六年目を迎えることができました。また、ニュースタイルとしては今回で126号目になります。10年を超えて続けることができましたのも、お客様のお陰です。長年のご愛顧、本当にありがとうございます。

4月に消費税が8%になりました。増税前の駆けこみ注文もそろそろ落ち着いてきまして、現場も一息ついた感じがします。

先日入ったある飲食店さんでは、3月までは税込み700円だった定食が4月から本体価格700円＋8%消費税(つまり合計756円)になっていました。実質8%の値上げです。

またマーケットなどでは、内税表示のところがあれば、

商品価格＋税金価格の表示のお店もありややこしいです。

来年の十月には消費税が10%になる予定ですから、その時に価格を据え置くのか、それとも上げるのか店によってまた対応が変わってくるのでしよう。

消費税だけでなく物価も徐々に上がっている気がします。

建築資材業界でも品物によって20%以上値上がりするものもあります。

当社も、できるだけコストを下げるためにもメーカーや取引先、また商品の見直しをおこなっていかねばなりません。かといって「安物買いの銭失い」になってはいけません。

安くするために品質を落としたり、仕事がなおざりになってしまったりしては本末転倒です。適正な価格を志して営業していこうと思えます。

金子商会のモットーは「快適な暮らしは快適な現場作業から始まる」ということです。

数年前、耐震偽装事件が表面化し大きな社会問題となっていました。安請け合いによる無責任体質、「安い料金なのだから、手抜きしてもいいだろう」という考えがあったからではないかと思えます。つまり、隸属的な下請構造や劣悪な現場作業が原因だと考えられるのです。

だからこそ「適正な利益を確保し、快適に仕事が行われること」が大事だと思えます。前向きによい仕事ができるようになれば必ず良い住環境を作り出すことができるのではないかと、私たちは考えています。

お客様である水道設備店さまの作業環境が快適で元気いっぱい、効率がよくなることで、住環境(いろいろな住まい)が

よくなり、ひいては社会全体がよくなる、それは我が社の経営理念でもあります。

「頑張れ設備屋さん」の 目的について

設備工事店様がより効率よく快適に現場作業が行えるための情報をお届けする。「読んで得した」と感じていただくこと。

「頑張れ設備屋さん」で 伝えたいこと

お客様が快適で効率よく現場作業を行っていただけるような情報を見つけて出し、お客様にとって興味があること、お客様に知ってほしいことなどを出来る限りお伝えしていきたいと考えています。

この二点を特に意識しながらこれからもいろいろな情報をお伝えしていきます。

これからもどうぞ宜しくお願いいたします。

金子義亮

熱中症に気をつけましょう。

そろそろ梅雨の季節になりますね。

熱中症といえは、炎天下の中、現場作業をしていて突然倒れるといったイメージが強いかもしれませんが、実は熱中症が起きる原因はさまざまで、周囲の環境の『暑さ』だけとは限らないそうです。

普通は、体温が約三十七度以上になると、脳にある体温調節の中枢から皮膚へと、体温を下げるよう指令が出されます。しかし、激しい作業など

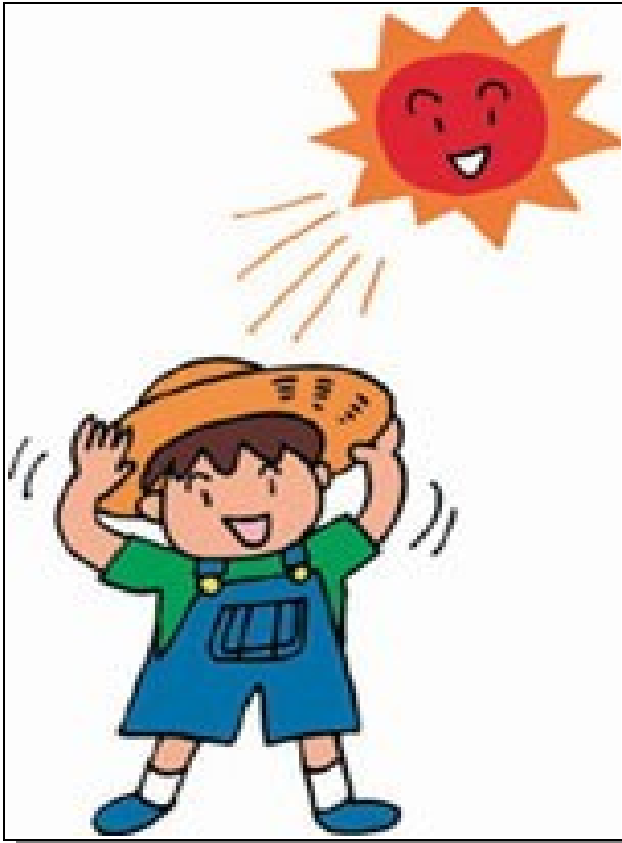

によって、体内で多量の熱が発生している場合には、うまく体温を下げる事ができず、体内に『熱』がこもってしまうことがあります。

熱中症は、症状の程度によって、大きく三種類に分けられます。

一つ目は「熱疲労」
水分不足による脱水と、血管拡張に伴う血圧低下が急激に進行し、脳への血流が不足するために生じる。頭痛やめまい、吐き気、脱力感などがみられ、顔色が青

ざめて脈も速くなるなどの症状がでます。

二つ目は「熱けいれん」
汗をかいても水しか飲まず、塩分を補給しない場合に起こりやすい。水を飲んでい

るからといって油断は禁物なです。血液中の塩分濃度が低くなってしまつと、塩分を多く必要とする筋肉、特にふくらはぎや腕、お腹の筋肉に痛みを伴う強いけいれんがみられるようになります。「熱疲労」や「熱けいれん」の症状がみられる場合には、その人を涼しい場所に運んで衣服をゆるめ、水分や塩分を補給すれば、症状は回復することが多いとされています。

しかし怖いのは、三つ目の、最も症状が進行した重い「熱射病」です。

熱射病は、**体温が四十度を超える**などして、体温を調節する中枢機能自体が麻痺してしまったものです。汗をかくことができなくなり、暑いのに皮膚が乾燥したり、反応がにぶくなったり意識が低下すると

いったさまざま意識障害が起こります。

熱射病は死亡率が高く非常に危険なので、『言動がどうもおかしい』などといった意識障害がみられる場合には、すぐ救急車を呼ぶべきとされています。

救急車を呼んでいる間も、その場でできる応急処置として、濡れタオルを当てたり、水をかける、氷を当てるなど、できるだけ体温を下げる必要があります。

では、熱中症はどのようなして予防すればよいのでしょうか？人は普通に生活しても、呼吸や排尿によって一日に2リットル以上もの水分を失っています。夏場の暑いときにはこれに加えて、汗によって失われる水分量があります。

この量は、多いときには1時間に1リットルに及ぶこともあるといえます。つまり、こまめな水分と塩分の補給は欠かせないということなのです。

ここで注意が必要なのは、お茶や水などを飲んでいて

『ちょっといいのに…』
「熱けいれん」を起すことがあるという点です。この塩分摂取の目安となる量は、水分の0.1から0.2%程度といわれていますが、いわゆるスポーツドリンクを利用するのがもっとも手軽な方法です。

麦茶と梅干の組み合わせもお勧めです。麦茶500ccに1リットルに対し、梅干し1個で大体0.1〜0.2%程度の塩分量になります。

金子商会では、冷たい麦茶を用意しています。事務所におこしの際は、いつでも遠慮なくお申し出ください。

VU 200の
ちょっとパイプ
好評発売中(*^v^*)
1メートルにて販売中!

水道設備の基礎知識

ご存知のように小口径マスには種類がたくさんあります。今回は基本的な品番と商品名について紹介します。

■(1) 曲がり(エルボ)

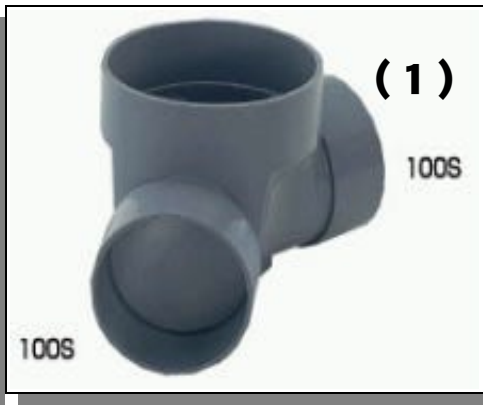

写真(1)は45度曲がりのタイプです。曲がりの角度は9

0度・45度・22.2度の三種類があります。またそれぞれ右曲がり左曲がり、左右兼用タイプなどがあります。写真(2)は90度曲がりです。90度L、あるいはLという呼び方になります。

■(3) ストレート

排水距離が長くなるとき(十二



メートル以上)に中間に配置します。右の写真のものになります。

■(4) チーズ

(4)の写実は90度合流になります。90度Tとか90度Yと呼ばれます。90度合流の場合Yという人は稀です。よくYとTを間違っている人も多いので気をつけなければいけません。金子商会ではTの小口径マスといえはこの



90度合流を示します。写真(5)の写実は45度Yと呼ばれるマスになります。45度Tという言い方はあまりしません。Yというときは基本的にこのタイプになりますので、ご注意ください。

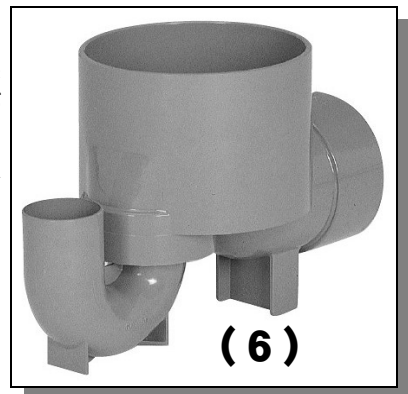

■(6) 起点トラップ

品番が【UT100 x 50-150】と書いている時は、横引き管が100、トラップ管が50、マスサイズが150になります。

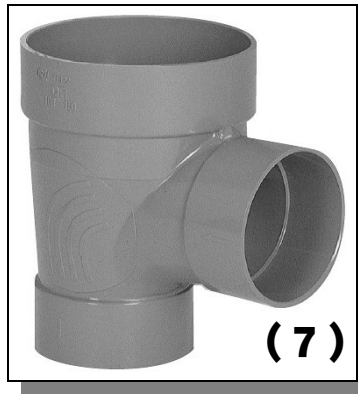

■(7) ドロップ

排水の配管落差が大きい時に使います。ドロップにも合流タイプなどいくつか種類があります。(8)は左右合流ドロップDRWタイプになります。ドロップマスには他に90度合流ドロップDRRY、クロス合流ドロップDRRY、クロス合流ドロップDRRクロスなども規格があります。

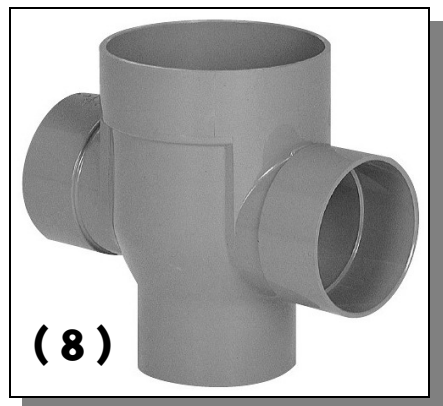

■(9) トラップ付合流U-T

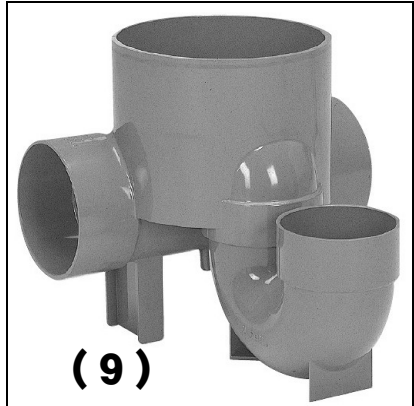

小口径マスの場合の右・左の呼び方は、下流側に立って、右から入ってくるものが右ということになります。これも間違いやすいので気を付けたいと思います。小口径マスには他にも、段差付・段差無並行タイプなど様々な種類があります。便利な早見表がありますので、必要な方はご連絡ください。至急ファックスで送信させていただきます。

お知らせ

■ハンマードライブホルダー



コンクリートへの取付がハンマーでできるコンクリートピン用の打ち込み工具です。常時在庫しております。サドル・レベルバンド・水切り・間仕切りランナーの取付、水道工事にどうぞ。

コンクリートピンは19ミリサイズを在庫しております。

■カウンター化粧蓋 在庫しています。

2バルブ混合栓をシングルレバー混合栓にリフォームした時など、水栓の取付け穴を塞ぐ金具です。蓋の直径は約54ミリあります。4センチくらいまでの穴をふさぐことができます。

常時在庫しておりますので、



利用ください。品番Z416372。メーカーはKVKです。

■ANボンド



マンホールにゴム製可とうマンホール継手を施工する時に使用するボンドです。在庫しております。

このコーナーでは、弊社に常時在庫している部材・資材についてお知らせしています。在庫希望の商品情報がありましたらご連絡ください。

のんびり日記

今月も金子商會をズン利用いただきありがとつゞぎいます。

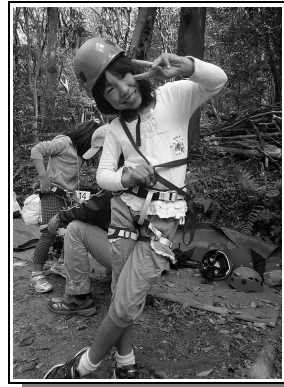

ゴールデンウィークはどうでしたか？

わが家ではまず四月二十六・七日に深坂自然の森で行われた「アースデイ関門二〇一四」に行きました。いろいろなバザーや子供向けの体験コーナーもあり娘たちも楽しんでいました。ピザを焼いたり、森のアドベ

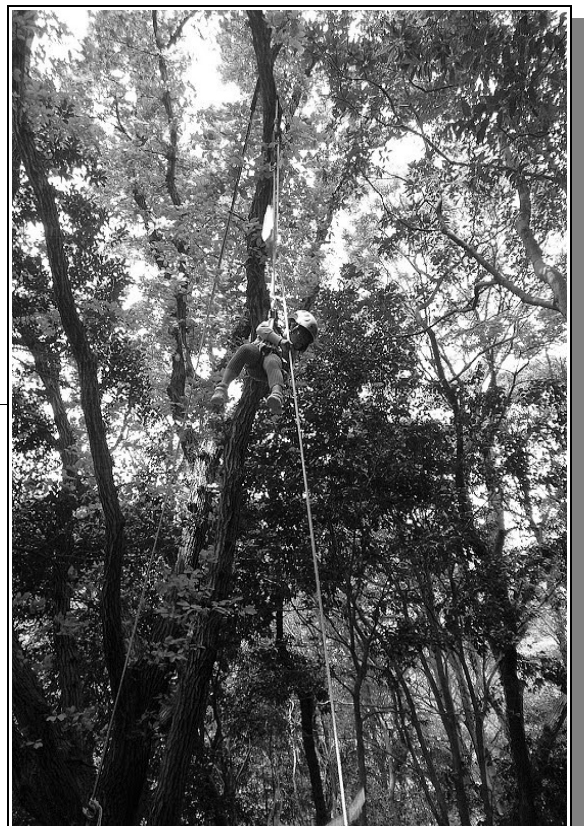
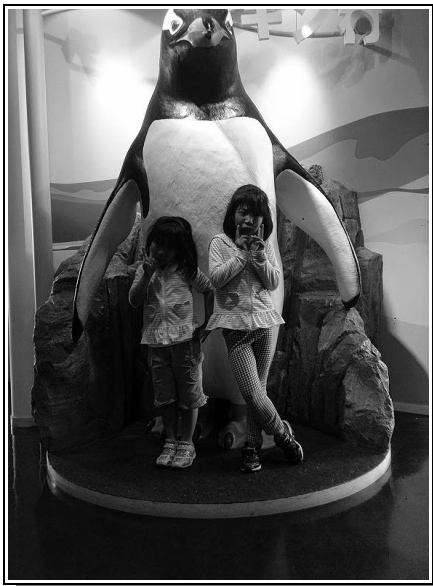

ンチャイではロープを使った木登りがあったのですが、娘たちは怖がりながらも二回もチャレンジしていました。

この日は風が冷たくて躰を冷やしてしまい。自分は5月の一日から三日の朝まで熱を出して寝込んでしまいました。

行くと空いていますね。

今年は遠出もせず、のんびりした連休を楽しむことができました。

代表 金子義亮

その後、妻の実家でたまねぎを掘ったり、こどもの日には海響館とハイカラつと横丁へ行きました。唐戸辺りは連休でも、夕方に

